

男子団体リーグ 結果

令和元(2019)年7月13日(土)

	詫 間	阿 南	弓 削	高 松	高 知	新 居 浜	勝 数	勝 者 数	本 数	順 位
詫 間		$\frac{5}{3}$	$\frac{0}{0}$	$\frac{2}{1}$	$\frac{3}{2}$	$\frac{7}{4}$	2	10	17	3
阿 南	$\frac{0}{0}$		$\frac{2}{2}$	$\frac{5}{3}$	$\frac{2}{1}$	$\frac{3}{3}$	2	9	12	4
弓 削	$\frac{10}{5}$	$\frac{4}{3}$		$\frac{9}{5}$	$\frac{3}{3}$	$\frac{8}{4}$	5	20	34	1
高 松	$\frac{2}{2}$	$\frac{4}{2}$	$\frac{1}{0}$		$\frac{1}{1}$	$\frac{1}{0}$	1	5	9	6
高 知	$\frac{4}{3}$	$\frac{5}{4}$	$\frac{0}{0}$	$\frac{7}{4}$		$\frac{5}{3}$	4	14	21	2
新 居 浜	$\frac{2}{0}$	$\frac{2}{2}$	$\frac{1}{1}$	$\frac{4}{3}$	$\frac{2}{2}$		1	8	11	5

女子団体リーグ 結果

令和元(2019)年7月14日(日)

	阿 南	弓 削	高 松	高 知	勝 数	勝 者 数	本 数	順 位
阿 南		$\triangle \frac{0}{0}$	$\triangle \frac{0}{0}$	$\triangle \frac{0}{0}$	0	0	0	4
弓 削	$\circ \frac{6}{3}$		$\triangle \frac{2}{1}$	$\circ \frac{2}{1}$	2	5	10	2
高 松	$\circ \frac{4}{2}$	$\circ \frac{3}{2}$		$\circ \frac{2}{2}$	3	6	9	1
高 知	$\circ \frac{5}{3}$	$\triangle \frac{1}{1}$	$\triangle \frac{2}{1}$		1	5	8	3

男子個人試合 結果

令和元(2019)年7月14日(日)

A(高松) B(弓削) C(詫間) D(高知) E(新居浜) F(阿南)

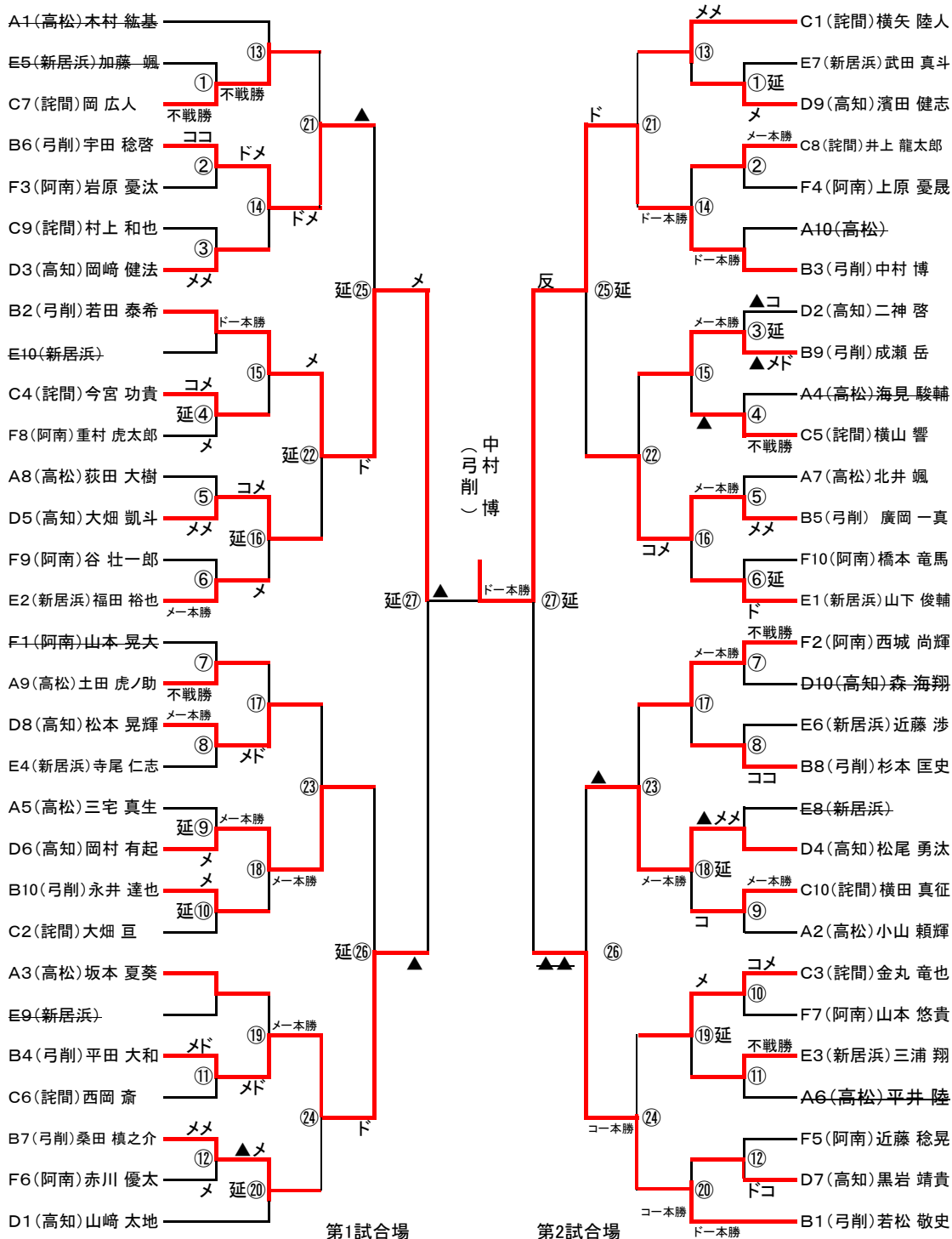

決勝(第1試合場)

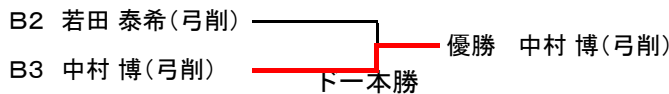

3位決定試合(第2試合場)

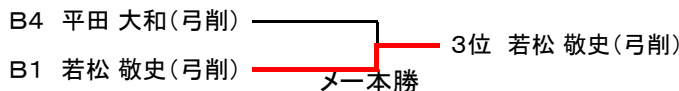

剣道女子個人試合 結果

令和元(2019)年7月13日(土)

A(高松) B(阿南) C(詫間) D() E(弓削) F(高知)

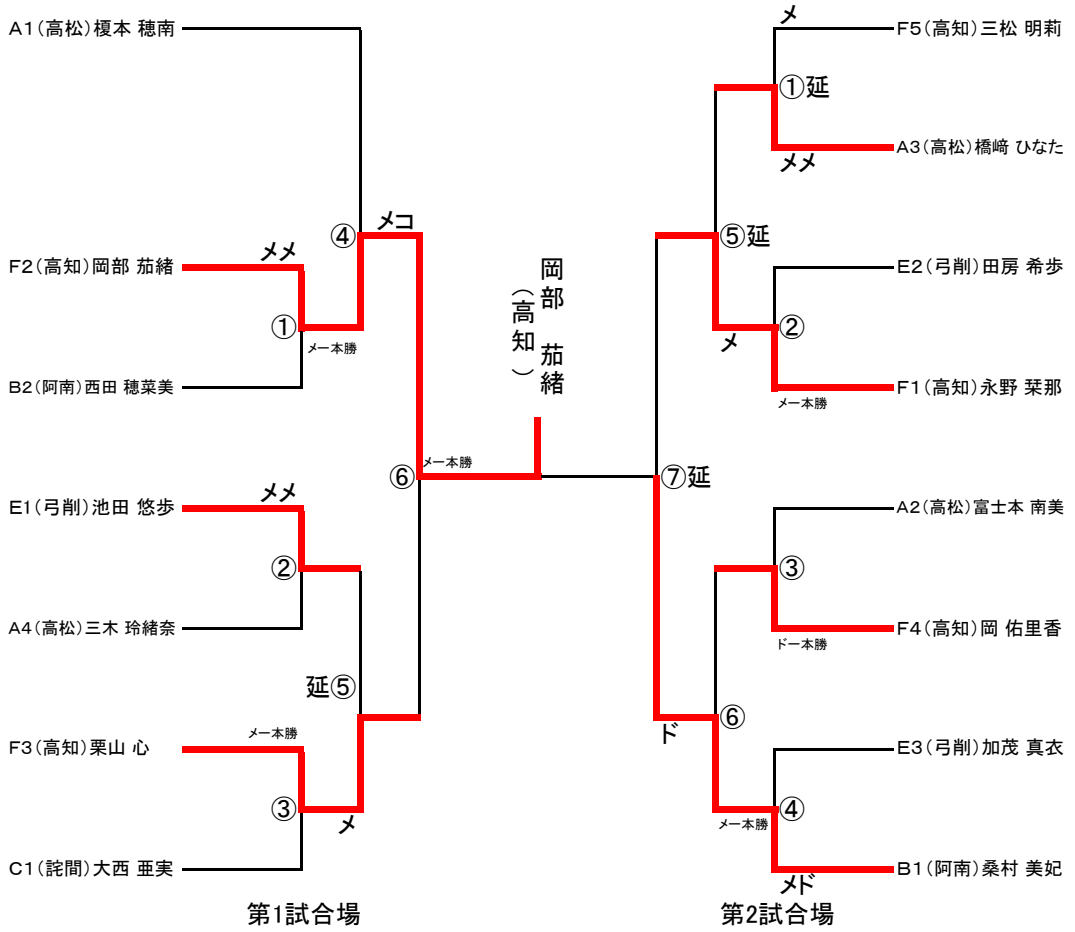

決勝(第1試合場)

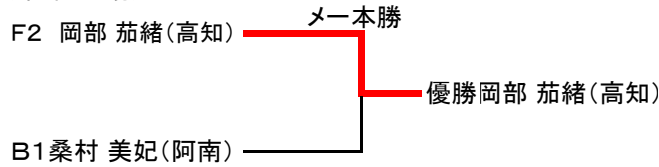

3位決定試合(第2試合場)

